

BL 53

Fiche technique

Rév. 12 • Mise à jour 01/2020

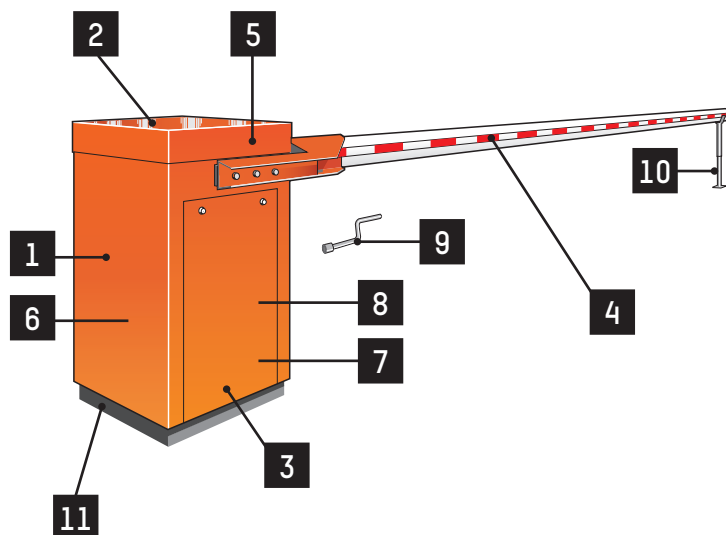

La barrière levante **BL 53** est une barrière de sécurité de type lourd, avec lisse de section ovale renforcée, qui est spécialement conçue pour une installation où un haut niveau de sécurité est exigé.

CONFIGURATIONS

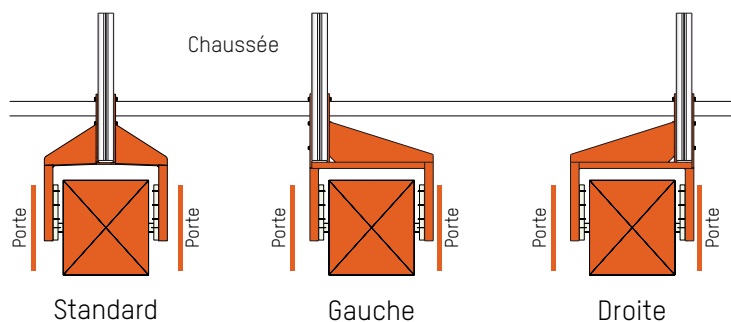

DESCRIPTION

1. Fût en tôles d'acier pliées et soudées, 3 à 10 mm d'épaisseur, avec ossature en profils d'acier soudés de forte section.
2. Capot supérieur amovible, verrouillé de l'intérieur.
3. Deux portes latérales avec joints d'étanchéité périphériques et serrure de sûreté assurant un accès aisé au mécanisme interne.
4. Lisse en tube aluminium de section ovale renforcée 100 x 175 mm, laqué blanc avec bandes réfléchissantes rouges et bouchon d'extrémité. La lisse est montée en position centrale sur un bras en acier :

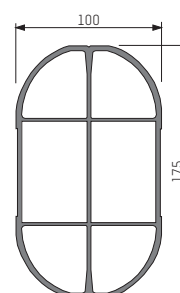

Raidisseurs internes

5. Axe de lisse monté sur deux roulements à billes lubrifiés à vie.
6. Groupe électromécanique comprenant :
 - Moteur asynchrone triphasé,
 - Réducteur de vitesse à vis sans fin, lubrifié à vie,
 - Limiteur de couple de sécurité avec friction réglable,
 - Entraînement par poulies à gorge et courroie trapézoïdale, permettant une adaptation de la vitesse de manoeuvre en fonction de la longueur de la lisse,
 - Transmission des mouvements par dispositif bielle manivelle avec articulations sur chapes à rotule, assurant des accélérations et ralentissements progressifs sans choc, ainsi que le verrouillage mécanique de la lisse aux positions extrêmes,
 - Interrupteurs de fin de course, activés par cames réglables.
7. Équilibrage de la lisse par un ressort de compression.
8. Logique de commande électronique paramétrable permettant différentes options de commande et/ou d'accessoires complémentaires (voir fiches techniques correspondantes). La protection de la logique aux poussières et à la condensation est assurée par un capot amovible. Protection électrique par un disjoncteur bipolaire.
9. Manivelle de secours avec coupe-circuit de sécurité pour manoeuvre manuelle de la barrière en cas de coupure de courant.
10. Lyre support d'extrémité à hauteur réglable.
11. Cadre à sceller composé d'un gabarit de scellement avec tiges filetées à noyer dans un socle béton à prévoir par le client.



CARACTÉRISTIQUES TECHNIQUES STANDARD

Alimentation électrique	Monophasée 230 VAC, 50/60 Hz + Terre. <i>(Ne pas raccorder à un réseau isolé de la terre ou à un réseau de distribution industriel à la terre d'impédance élevée)</i>
Consommation nominale	350 W
Moteur	asynchrone triphasé de 250 W
Réducteur de vitesse	À vis sans fin, lubrifié à vie
Chauffage thermostaté	80 W
T° ambiante de fonctionnement	Entre -35 et +50°C
Équilibrage de la lisse	Par ressort(s) réglable(s)
Longueur utile de la lisse (L)	De 3 à 8 mètres.
Position de la lisse	centrale
Temps de manoeuvre	5 à 10 sec. selon la portée de la lisse et les options choisies
Humidité relative admissible	95%, sans condensation
Poids net (<i>hors lisse</i>)	± 340 kg
MCBF <i>(Nb moyen de cycles entre pannes)</i>	En respectant un entretien normal, 1.500.000 cycles
Indice de protection	IP44
Fin de course	IP65
	Conforme aux normes européennes

TRAITEMENT DES SURFACES

- Pièces mécaniques internes électrozinguées.
- Carrosserie complète : KTL + 1 couche de peinture primaire antirouille époxy à 2 composants + 1 couche de peinture de finition polyuréthane structurée à 2 composants.
Couleur standard = orange, RAL 2000.

TRAVAUX À RÉALISER PAR LE CLIENT

- Moyens de fixation au sol, selon la nature du sol existant.
- Alimentation électrique.
- Câblage électrique de liaison vers les organes de commande.

Note : se conformer au plan d'installation.

OPTIONS

1. Lisse déportée à gauche ou à droite.
2. Lyre ajustable en hauteur.
3. Lyre électromagnétique^[a].
4. Lyre articulée^[a].
5. Cache boulon pour protection de la lisse contre le vandalisme.
6. Verrouillage du clapet de l'entrée de la manivelle.
7. Boîte à boutons poussoirs.
8. Interrupteur à clef sur fût.
9. Commande par émetteur/récepteur radio.
10. Boucles de détection pour voitures ou camions.
11. Détecteurs de présence pour boucles de détection.
12. Cellule photoélectrique (*ouverture automatique, fermeture après passage, sécurité*).
13. Potelet pour 1 cellule photoélectrique.
14. Montage de la cellule photoélectrique sur le fût.
15. Carte d'extension des Entrées/Sorties (CAN).
16. Compteur totalisateur (*sans ou avec remise à zéro*).
17. Éclairage LEDs sur lisse.
18. Feux de signalisation à LEDs, Ø 200 mm, sur potelet fixé sur fût.
19. Feux de signalisation seuls (LED).
20. Poteau pour feux de signalisation.
21. Carte de gestion de feux de signalisation tiers.
22. Panneau de signalisation STOP, Ø 400 mm^[a].
23. Peinture d'un autre coloris RAL.
24. Carrosserie en Inox 316L.
25. Socle de surélévation en acier.
26. Alimentation 120 VAC, 60 Hz (*réduit les performances*).

^[a] Certaines options réduisent la portée de la lisse. Consultez le tableau « Limites d'emploi » du tarif.

OPTION GESTION DE TRAFIC (À LA DEMANDE)

27. Socle pivotant.
28. Mécanique inox.
29. Traitement pour milieu salin agressif.
30. Coffret IP55 fixé sur le fût de la barrière.

Note : pour les restrictions concernant les options, se reporter au tarif.

BL 53

Fiche technique

Rév. 12

Mise à jour 01/2020

DIMENSIONS STANDARD (MM)

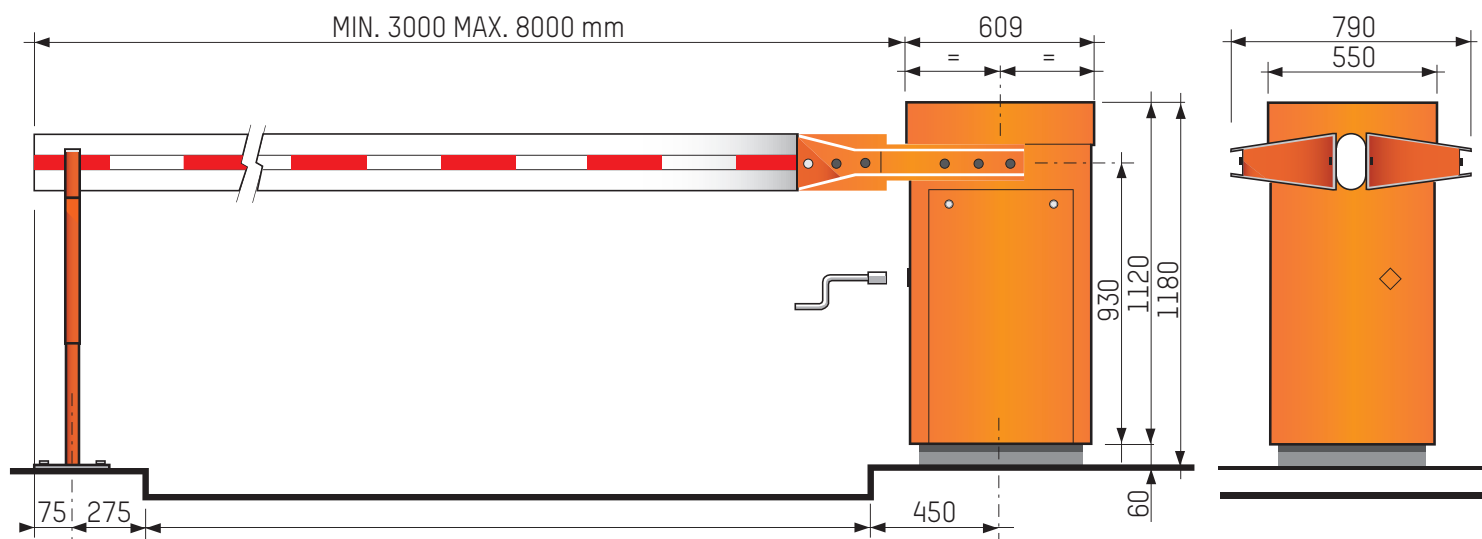

Headquarters

Avenue Mercator, 5
1300 Wavre - Belgium



✉ helpdesk.as@automatic-systems.com

☎ +32.(0)10.23.02.11

🌐 www.automatic-systems.com

